

Die EQUO® Floor bietet eine einzigartige Merkmalkombination: federleichte Einstellbarkeit, Gegengewichtskonstruktion, berührungsgesteuertes Dimmen und stabile Einstellwinkel.

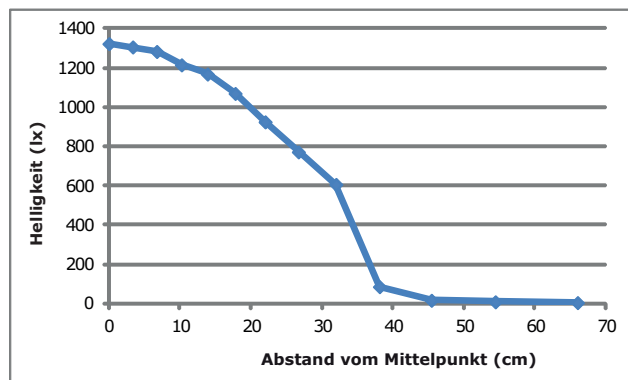

Lichttechnische Daten

Lichtquelle im Abstand von 38 cm von der Arbeitsfläche



Zubehör

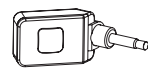

Präsenzmelder

Abmessungen

Waagerechte und senkrechte Abmessungen

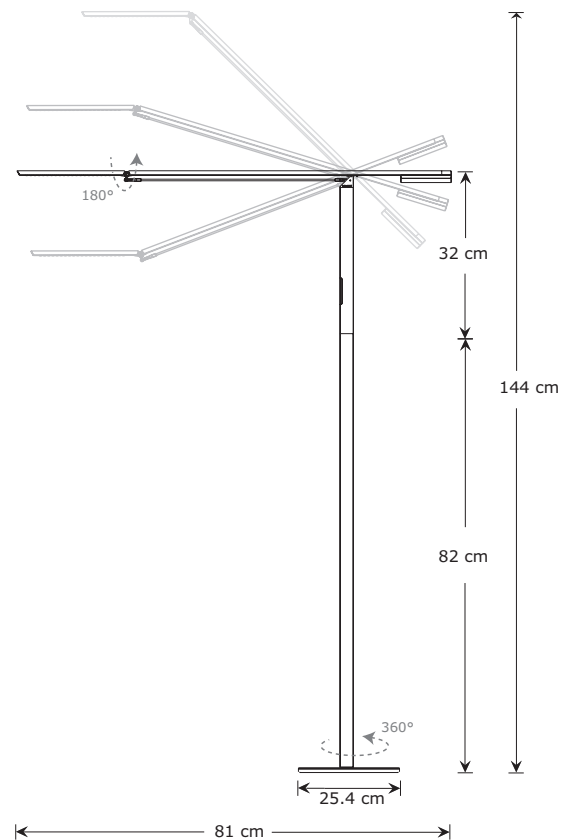

Spezifikationen

Verbrauch:	6.0 W
Anzahl LEDs:	28
Nennlebensdauer:	50.000 Stunden
Farbtemperatur (typisch) – Warm:	3.500K
Farbwiedergabeindex (CRI):	85
Lumen:	360
Dimmer:	Integrierter Touch-Streifen
Helligkeitsregelung:	Verschiedene Dimmwerte
Standard-Farbausführung*:	Schwarz Hochglanz, Silber, Orange Hochglanz
Material:	Aluminium / Kunststoff
Farbe Kabel:	Schwarz
Länge Kabel:	Ca. 200 cm + 180 cm ab Stromversorgung
Transformator (enthalten):	100-240 V, 50/60 Hz, CE-zertifiziert

*Wunschfarben gegen Mehrpreis erhältlich

Umwelt

Leuchte enthält 35% Gewichtsanteil gebrauchtes Recyclingmaterial*
 Aluminiumgehäuse vollständig wiederverwertbar
 Alle Oberflächenfarben auf Wasserbasis
 Für die Verpackung verwendete Pappe vollständig FSC-zertifiziert
 LEDs enthalten kein Quecksilber

*in der Standardausführung (einschließlich Transformator und Leuchtenfuß)

Energieeffizienzklasse gemäß EU Nr. 874/2012

A, A+, A++

Diese Leuchte enthält eingebaute LED-Lampen. Die Lampen können in der Leuchte nicht ausgetauscht werden.

KONCEPT

Produktverantwortung
 Konzept Inc.
 v201204.001

BELLXPRESS

Exklusivimporteur Europa
 außer GB
 Bell Xpress A/S | www.bellxpress.dk

Distributor Deutschland
 LightingDesign RAM, Martina Egerth
 Hohlweg 15 | D-49179 Ostercappeln
 Tel.: 05473 744 9013 | Fax: 05473 36 999 86
 Mail@LightingDesignRAM.de | www.LightingDesignRAM.de

