

Durch die Kombination moderner LED-Technologie mit geschickt gestalteter Optik bietet die Mosso[®] Pro Floor für eine LED-leuchte herausragende 99 Lumen pro Watt. Außerdem kann der Benutzer die Lichtfarbe stufenlos von Soft White (2.700 K) bis zu Cool White (5.000 K) regulieren. Der Touch-Streifen ermöglicht eine intuitive Dimmersteuerung sowie das Ein- und Ausschalten. Der integrierte Präsenzmelder schaltet die Leuchte aus, wenn mehr als 15 Minuten lang keine Bewegung festgestellt wird. Wird eine Bewegung festgestellt, schaltet er die Leuchte mit den vor dem Ausschalten gewählten Einstellungen wieder ein. USB-fähige elektronische Geräte können über den USB-Anschluss aufgeladen werden.

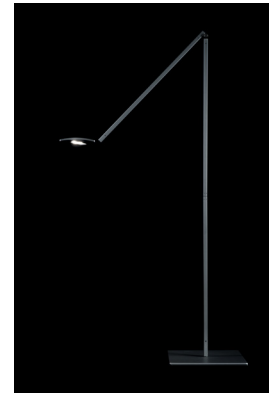

Spezifikationen

| | |
|----------------------------------|--------------------------------------------------|
| Verbrauch: | 5,5 W |
| Anzahl LEDs: | 48 |
| Nennlebensdauer: | 50.000 Stunden |
| Farbtemperatur (typisch) – Warm: | Lichtfarbe variabel zwischen 2.700 K und 5.000 K |
| Farbwiedergabeindex (CRI): | 83 |
| Lumen: | 540 |
| Dimmer: | Integrierter Touch-Streifen |
| Helligkeitsregelung: | Verschiedene Dimmwerte |
| Präsenzmelder: | Integriert |
| USB-Anschluss: | Integriert |
| Standard-Farbausführung*: | Schwarz Metallic, Silber, Weiß |
| Material: | Aluminium / Kunststoff |
| Farbe Kabel: | Schwarz |
| Länge Kabel: | Ca. 200 cm + 180 cm ab Stromversorgung |
| Transformator (enthalten): | 100-240 V, 50/60 Hz, CE-zertifiziert |

*Wunschfarben gegen Mehrpreis erhältlich

Abmessungen

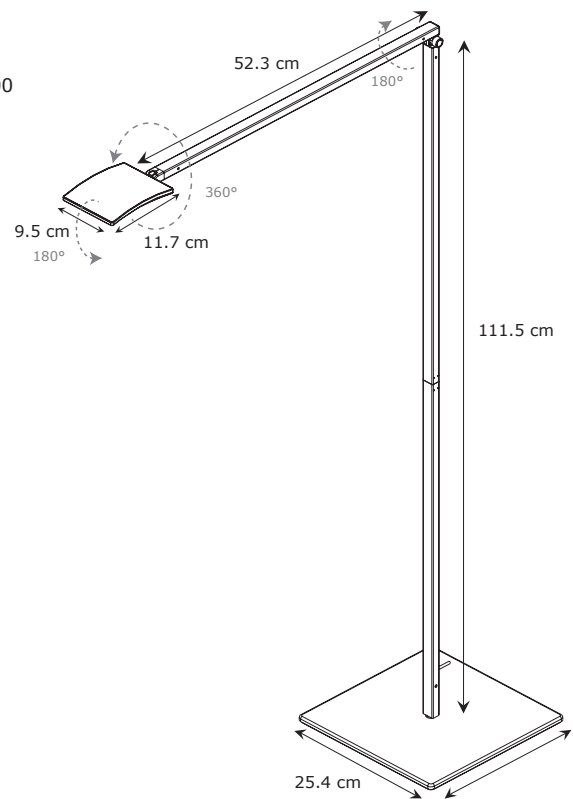

Lichttechnische Daten

Lichtquelle im Abstand von 38 cm von der Arbeitsfläche

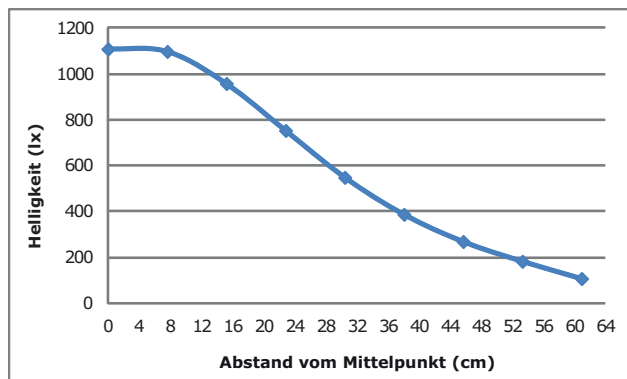

Umwelt

Leuchte enthält 38% Gewichtsanteil gebrauchtes Recyclingmaterial*
 Aluminiumgehäuse vollständig wiederverwertbar
 Alle Oberflächenfarben auf Wasserbasis
 Für die Verpackung verwendete Pappe vollständig FSC-zertifiziert
 LEDs enthalten kein Quecksilber

*in der Standardausführung (einschließlich Transformator und Leuchtenfuß)

Energieeffizienzklasse gemäß EU Nr. 874/2012

A, A+, A++

**Diese Leuchte enthält eingebaute LED-Lampen.
 Die Lampen können in der Leuchte nicht ausgetauscht werden.**

KONCEPT

Produktverantwortung
 Konzept Inc.

BELLXPRESS

Exklusivimporteur Europa
 außer GB

Bell Xpress A/S | www.bellxpress.dk

Distributor Deutschland

LightingDesign RAM, Martina Egerth

Hohlweg 15 | D-49179 Ostercappeln

Tel.: 05473 744 9013 | Fax: 05473 36 999 86

Mail@LightingDesignRAM.de | www.LightingDesignRAM.de

